

Превод от немски език

PRIMER
3237P, 3278P



Инструкции за експлоатация



Ташев-Галвинг ООД
www.tashev-galving.com

PRIMER 3237P, 3237PF, 3278P, 3278PF

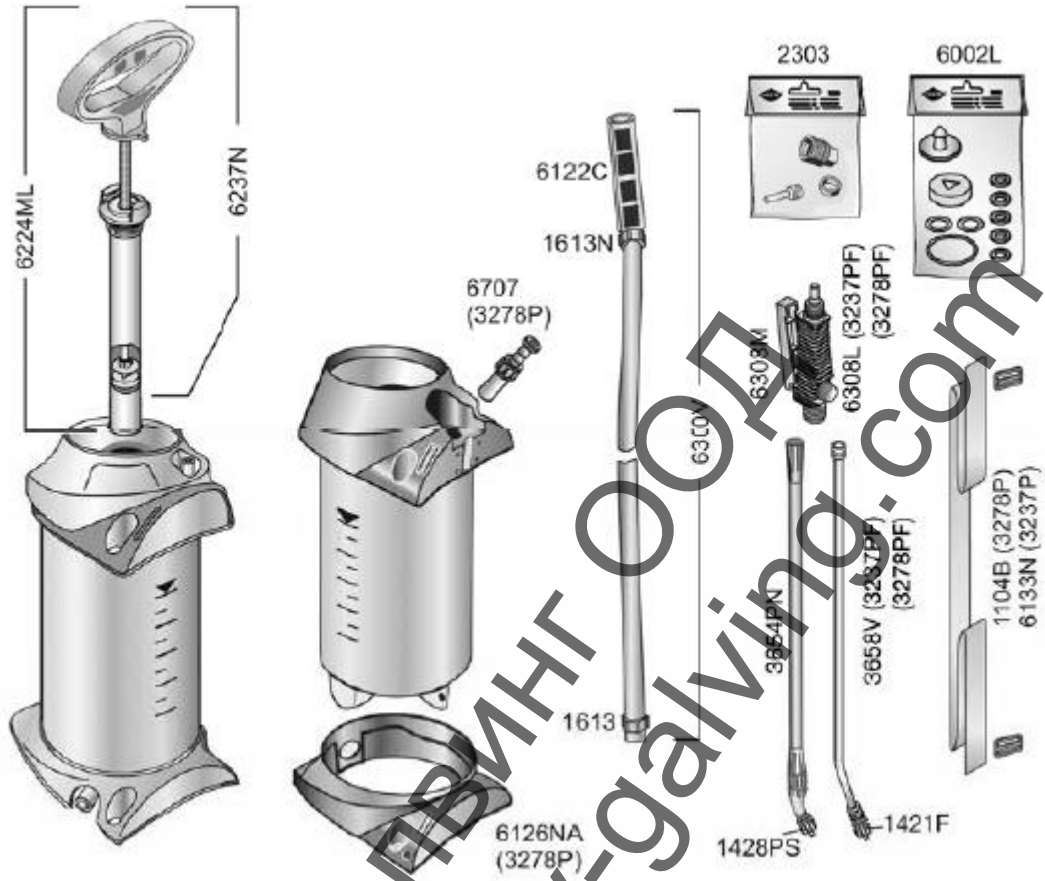

Ташев-Галвинг ООД
www.tashev-galvin.com

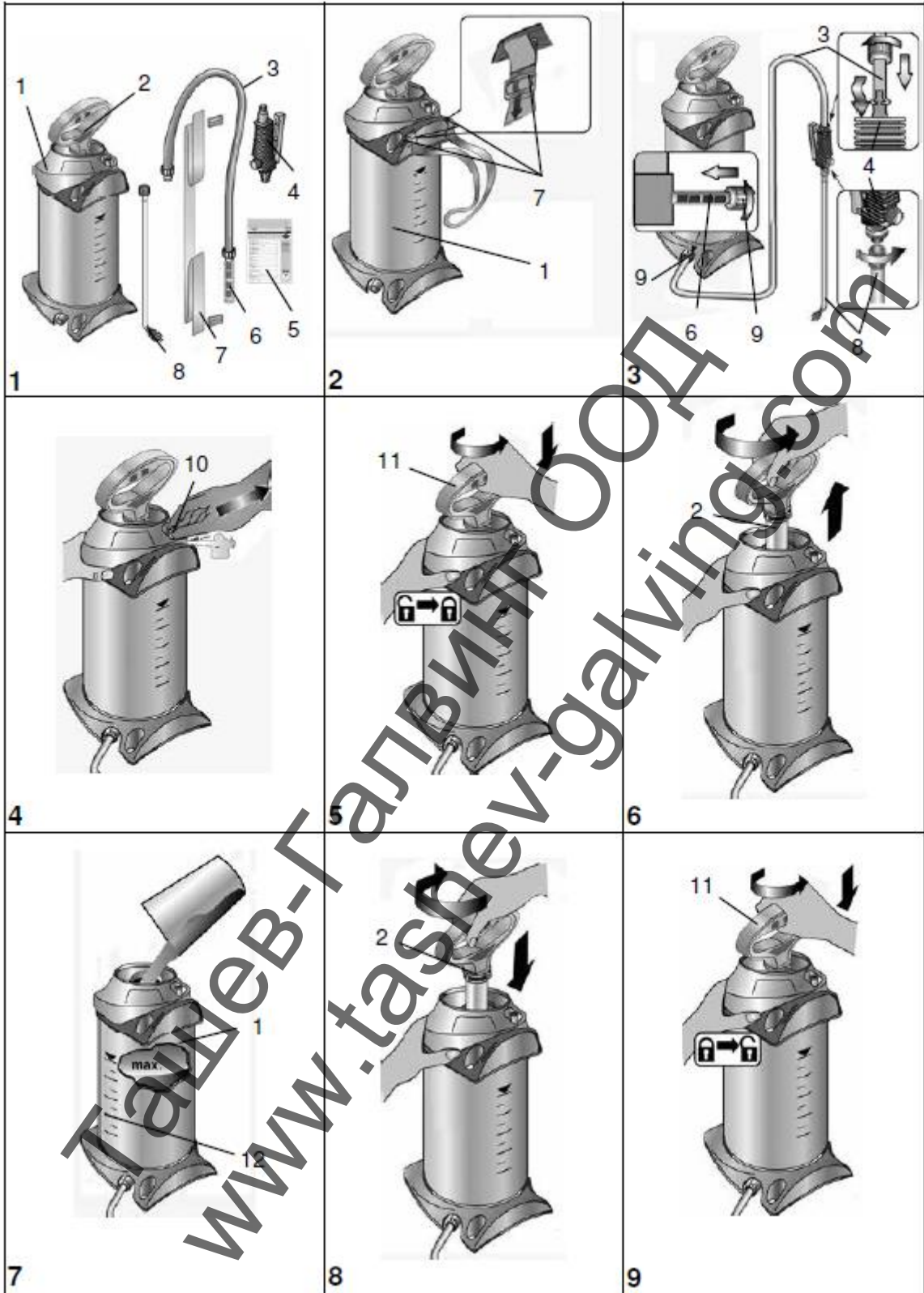

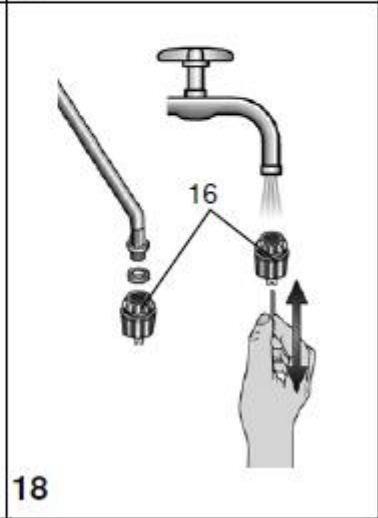
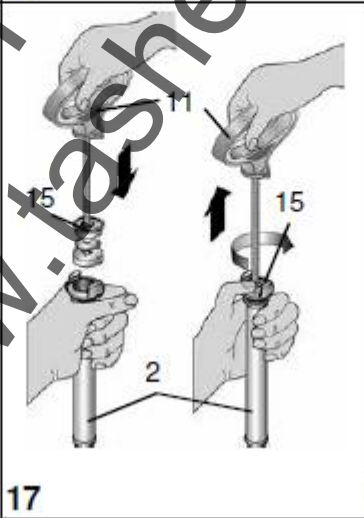
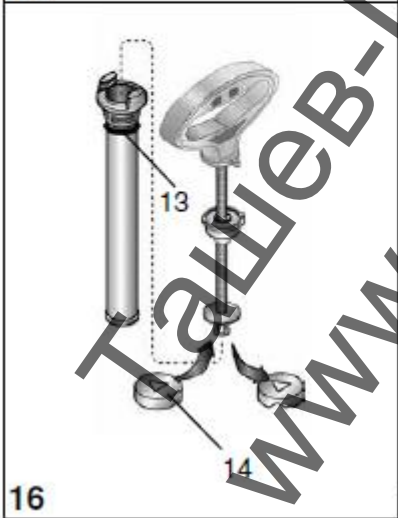
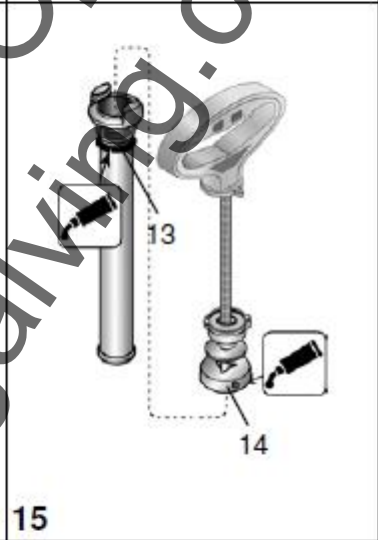
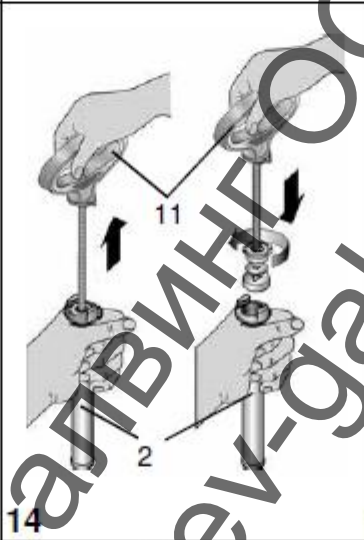
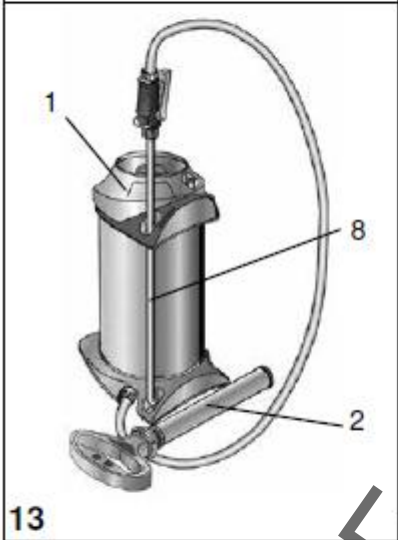
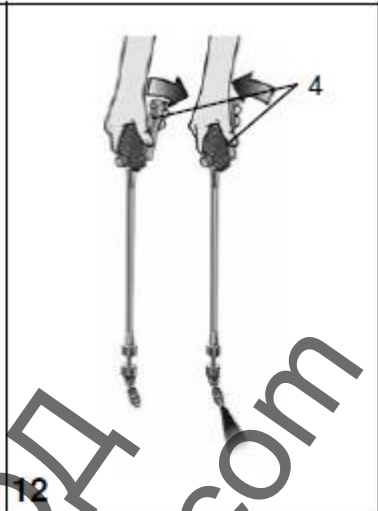
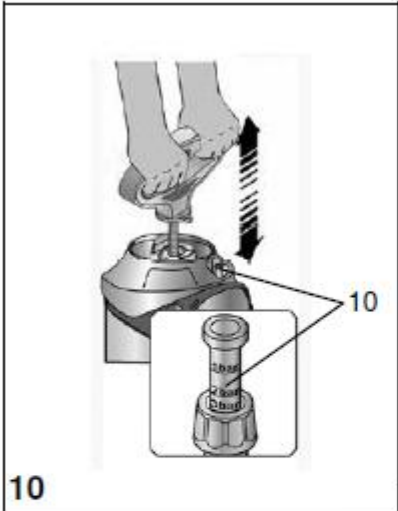

Ташев-Галвинг-ООД
www.tashev-galving.com

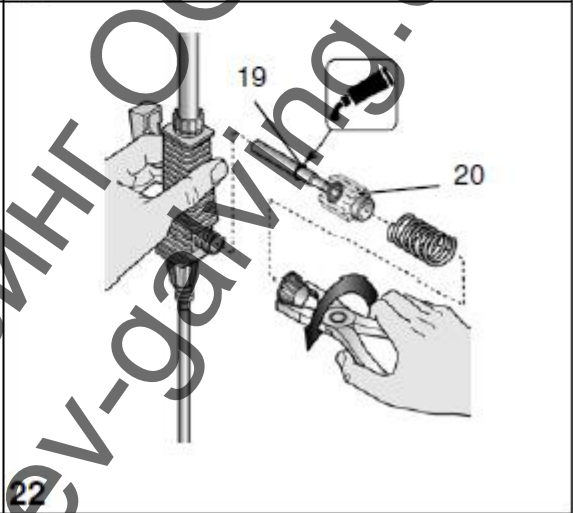
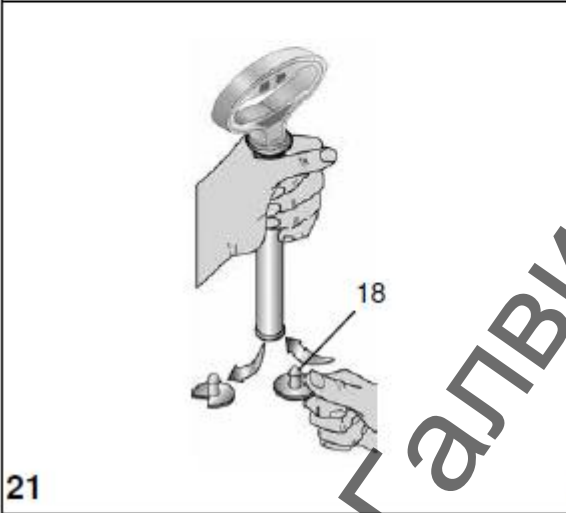
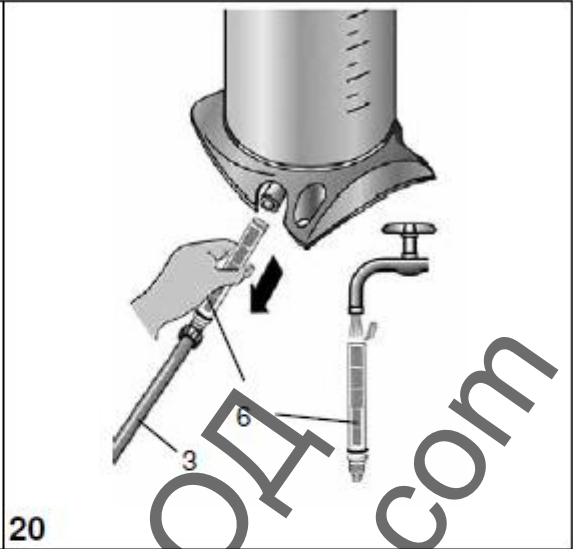
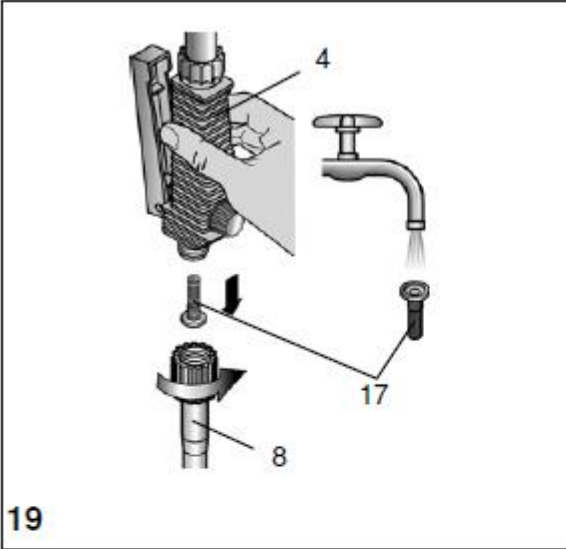

Ташев-Галвинг ООД
www.tashev-galving.com

Поздравления

за новата Ви MESTO пръскачка и благодарности за доверието, което гласувате на нашата марка.

Вашето удовлетворение от продуктите и поддръжката на MESTO е много важно за нас.

Моля свържете се с нас, ако очакванията Ви не бъдат изпълнени.

Адресът ни ще намерите на началната страница на тези упътвания.

Преди употреба на устройството прочетете упътването!

Запазете добре инструкциите за употреба.

При работа с устройството за необходими специални мерки за безопасност.

Употреба

Пръскачките под налягане PRIMER3237P и 3278P са предвидени за изпръскването на грунд, тапетни разтворители и други течности от строителната площадка. Средствата за пръскане трябва

да са одобрени от производителя за употреба с пръскачките. Пръскачките могат бъдат употребявани само на открито или в добре проветрени помещения.

Към момента на производство на Федералната Комисия за Защита на Потребителя не са познати вредни влияния върху устройството от разрешените средства за растителна защита.

Неправилна употреба може да доведе до опасни наранявания и до замърсяване на природата.

Употребявайте други течности само ако вредните ефекти върху устройството и опасността за хора или природа са изключени. При запитване ще получите от нас списък със течностите, които могат да бъдат използвани с пръскачката.

Не са пригодени за

- Запалими течности
- Течности с температури над 30°C
- Разтворители и течности съдържащи разтворители
- вискозни и лепкави течности или течности образуващи остатъчни вещества (бои, греси)
- Употреба в хранителната промишленост

В никакъв случай не употребявайте

- чужди компресорни устройства без MESTO клапан за въздух под налягане
- за обгаряне
- за съхранение и складиране на течности
- за промивка на очи.

Безопасност

Устройството може да бъде употребявано само от обучени, здрави и отпочинали хора. Не трябва да сте под влиянието на алкохол, наркотици или лекарства. На деца и юноши не е позволено да употребяват устройството. Дръжте пръскачките добре защитени от деца.

Дръжте странични лица на безопасно разстояние по време на пръскане. Погрижете се да предотвратите злоупотреби при използване на опасни средства.

При работа с опасни вещества носете подходящо защитно облекло, очила и маска за лице.

Никога не пръскайте срещу хора, животни, електрическото оборудване и кабели, срещу вятъра или във водоизточници.

Избягвайте източници на огън, когато разпръсквате запалими течности.

Не оставяйте устройството на пряка слънчева светлина. Убедете се, че устройството не се нагрява над максималната работна температура (→ Таблица 1). Пазете устройството от замръзване и амоняк.

Никога не продухвайте клапаните с уста.

При хлъзгава или мокра повърхност, сняг, лед, при наклони или при неравен терен има опасност от подхлъзване или препъване.

Поправки или промени на резервоарите са недопустими.

Употребявайте само резервни части и аксесоари на MESTO. Ние не поемаме отговорност за повреди причинени при употребата на чужди части.

При напompване винаги наблюдавайте манометъра, за да поддържате препоръчаното налягане на пръскане (→ Таблица 1 по-долу). След употреба и преди обслужването му, в устройството не трябва да има налягане.

Транспортирайте устройството така, че то да е обезопасено срещу повреди и преобръщане.

Илюстрациите, споменати в текста ще намерите на първите, съзнати страници 3 и 5 на това упътване.

Съдържание

Резервоар [1] с помпа [2], маркуч [3] с изходен филтър [6], затварящ клапан [4], инструкции за употреба [5], презрамки [7] и разпръскваща тръба [8]. (Фиг. 1)

Технически данни

Вид на устройството	PRIMER 3237P	PRIMER 3278P
Макс. количество	5 л.	8 л.
Общо количество	6,9 л.	10 л.
Макс. налягане на впръскване	3 бара	
Макс. работна температура	30 °C	40 °C
Празно тегло / Общо макс. тегло	1,5 кг. / 6,5 кг.	3 кг. / 11 кг.
Материал на резервоара	Полиетилен	
Разпръскваща тръба	Пластмаса 48 см.	
Начин на носене	странично	
Технически остатък	< 0,04 л.	
Макс. обемен поток	1,0 л./мин.	
Откат	< 5N	

Таблица 1

Сглобяване

1. Прикрепете презрамките [6] към резервоара [1]. (Фиг. 2)
2. Промушете маркуча [3] с изходния филтър [6] в резервоара и го застопорете с покривната гайка [9]. (Фиг. 3)
3. Промушете маркуча [3] в затварящия клапан го застопорете с покривната гайка. (Фиг. 3)
4. Завийте разпръскващата тръба [8] към затварящия клапан [4]. (Фиг. 3)

Проверка

Визуален контрол: Повредени ли са резервоарът [1], помпата [2], маркучът [3], затварящият клапан [4] или разпръскващата тръба [8] с дюзата [16]? (Фиг. 1, 3 и 18)

Обърнете особено внимание на връзките между резервоара и маркуча, и между маркуча и затварящия клапан, както и на състоянието на резбата на помпата и на разпръскващата тръба.

Наличие на пробиви: Напомпайте празното устройство до 2 бара (Фиг. 10).

- ▶ Налягането не трябва да спада с повече от 0,5 бара за 30 минути.

Функция: Повдигнете буталния манометър [10] нагоре. (Фиг. 4)

- ▶ Налягането трябва да спада.
- Задействайте затварящия клапан [4]. (Фиг. 12)
- ▶ Затварящият клапан трябва да отваря и затваря.

Повредените или не-функционални части трябва да бъдат заменени незабавно в нашия сервиз или от оторизираните ни сервизни партньори.

Подготовка

Спазвайте указанията от раздела за “Безопасност”.
Устройството трябва да е във вертикално положение.
При зареждане от чешма или маркуч те не трябва да влизат в устието на резервоара.

1. Издърпайте червения бутон на буталния манометър [10] нагоре, докато резервоара вече не е под налягане. (Фиг. 4)
2. Натиснете буталния лост с дръжка [11] надолу и го завъртете в посока противоположна на часовниковата стрелка.
▶ Буталният лост с дръжка е застопорен. (Фиг. 5)
3. Отвийте помпата [2] от резервоара. (Фиг. 6)
Препоръка за смесването на течността за пръскане в самото устройство или във външен съд: Напълнете 1/3 с вода, след това изсипете течността за пръскане и допълнете останалата част с вода.
4. Изсипете течността за пръскане в резервоара [1]. (Фиг. 7)
5. Проверете нивото на съдържанието с помощта на нивомера [12] на резервоара. (Фиг. 7)
6. Завийте помпата [2] за резервоара. (Фиг. 8)
7. Натиснете буталния лост с дръжка [11] надолу и го завъртете в посока противоположна на часовниковата стрелка. (Фиг. 9)
▶ Буталният лост с дръжка е освободен. (Фиг. 9)
8. Създайте желаното налягане (→таблица 2) в резервоара (Фиг. 10).
Макс. налягане не трябва да надхвърля 3 бара (червената черта на буталния манометър, Фиг. 10). Ако максималното налягане бъде надвишено, предпазния клапан реагира и позволява освобождаване на налягането.
9. Натиснете буталния лост с дръжка [11] надолу и го завъртете в посока противоположна на часовниковата стрелка. (Фиг. 5)
▶ Буталният лост с дръжка е застопорен.

Пръскане

Спазвайте указанията от раздела за “Безопасност”.
Употребявайте устройството само във вертикално положение или висящо изправено.
Избягвайте разпръскване на капчици върху непредвидени повърхности.
Спазвайте нарежданията на производителя на течността!

1. Окачете устройството на рамо. (Фиг. 11)
За да избегнете прокапване, задръжте разпръскващата тръба в първия момент нагоре и задействайте затварящия клапан, докато от дюзата спре да излиза въздух примесен с течност.
2. Задействайте затварящия клапан [4]. (Фиг. 12)
▶ Пръскането започва.
3. Обърнете внимание на оптималното налягане на пръскане (→ Таблица 2) на буталния манометър [10] (Фиг. 10.).

Налягане на пръскане	Изпръскано количество с плоската дюза (основно оборудване)
1,5 бара	0,56 л./мин.
2,0 бара	0,64 л./мин.
3,0 бара	0,78 л./мин.

Таблица 2. Зависимост: Изпръскано количество - налягане на пръскане

4. Ако налягането на пръскане намалее с повече от 0,5 бара под оптималното, донапомпайте.

Ако от дюзата започне да излиза течност примесена с въздух, значи резервоарът е празен.

След употреба

Спазвайте указанията от раздела за “Безопасност”.

Никога не оставяйте течност за пръскане в устройството.

1. Издърпайте червения бутон на буталния манометър [10] нагоре, докато резервоара вече не е под налягане. (Фиг. 4)
2. Застопорете буталния лост с дръжка [11]. (Фиг. 5)
3. Отвийте помпата [2] от резервоара. (Фиг. 6)
4. Изпразнете и изплакнете устройството с чиста вода.

Съберете и отстранете отпадъците съгласно приложимите закони, наредби и правила. Спазвайте нарежданията на производителя на течността!

5. Избършете с влажна кърпа.
6. За изсушаване и съхранение резервоарите [1] и помпата [2] трябва да бъдат разделени и поставени на сухо място, защитено от слънчеви лъчи и замръзване (Фиг. 13).

След употреба, почиствайте предпазното облекло и себе си.

Поддръжка и обслужване

Спазвайте указанията от раздела “Безопасност”.

След 50-кратна употреба, поне веднъж годишно:

- Отвийте помпата [2] от резервоара. (Фиг. 6)
- Разглобете помпата [2].
 - а) Освободете буталния лост с дръжка [11].
 - б) Издърпайте докрай буталния лост с дръжка [11] от цилиндричната тръба и го завъртете в посока противоположна на часовниковата стрелка. (Фиг. 14)
 - в) Разделете буталния лост с дръжка [11] и цилиндричната тръба [2]. (Фиг. 14)
- Намажете мембраната [14] с машинно масло. (Фиг. 15)
- Сглобете помпата.
 - а) Мушнете буталния лост с дръжка [11] в цилиндричната тръба. (Фиг. 17)
 - б) Хванете тръбата на цилиндъра [2] и натиснете капачката [15] навътре с палец. (Фиг. 17)

в) Издърпайте докрай буталния лост с дръжка [11] и го завъртете в посока на часовниковата стрелка. (Фиг. 17)

- ▶ Капачката [15] ще се застопори.
- Застопорете буталния лост с дръжка [11] и завийте помпата [2] към резервоара [1].
- Почистете дюзата [16] под течаща вода, евентуално с игла. (Фиг. 18)
- Извадете филтъра [17] между затварящия клапан [4] и разпръсващата тръба [8] и го почистете под течаща вода. (Фиг. 19)
- Извадете маркуча [3] с изходния филтър [6] от резервоара и почистете изходния филтър под течаща вода. (Фиг. 20)
- Намажете О-пръстените [13] и [19] с машинно масло. (Фиг. 15 и 22)

Спазвайте законовите разпоредби за предотвратяване на инциденти на вашата държава и проверявайте редовно устройството си. Ако няма специфични изисквания, ние Ви препоръчваме на всеки 2 години да предприемате външен и на всеки 5 години вътрешен преглед на устройството от специализирано лице. Ние с удоволствие ще Ви предоставим план за поддръжка на немски или английски език.

Повреди

Употребявайте само резервни части и аксесоари на MESTO (→ Фиг. на страница 2).

Повреда	Причина	Помощ
В устройството не се изгражда налягане	Помпата не е завита здраво.	Завийте помпата здраво.
	О-пръстенът [13] на помпата е дефектен. (Фиг. 16)	Заменете О-пръстена.
	Мембраната [14] е дефектна. (Фиг. 16)	Заменете мембраната.
От помпата изтича течност	Уплътнителят на клапана [18] е замърсен или дефектен. (Фиг. 21)	Почистете или заменете уплътнителя на клапана.
Буталният манометър не отчита налягане, клапана за безопасност отваря прекалено рано.	Буталният манометър [10] е дефектен.	Ремонтирайте буталния манометър. (3237P) Заменете буталния манометър. (3278P)
Дюзата не пръска, въпреки че е налично налягане	Дюзата [16] (Фиг. 18) или / и филтърът [17] (Abb. 19) са запушени.	Почистете дюзата или филтъра.
	Изходен филтър [6] (Фиг. 20)	Почистете изходите.
Затварящият клапан не затваря. Изтича течност без да е задействан лоста.	О-пръстенът [19] на болта за регулация на налягането [20] не е смазан. (Фиг. 22) Болта [19] или пръстена [20] са дефектни (Фиг. 22).	Намажете О-пръстена на болта за регулация на налягането с машинно масло (разглобете и сглобете помпата → Раздел "Поддръжка и Обслужване"), заменете болта или пръстена.

Адрес за контакт и допълнителна информация → виж началната страница

Гаранция

Ние гарантираме, че от датата на закупуване за периода на валидната законна гаранция (макс. 3 години) устройството няма да даде материални или продуктови дефекти. Ако през гаранционния период бъдат установени дефекти, MESTO или дистрибутора във вашата държава ще поправят или заменят (по преценка на MESTO) устройството или повредените му части, без да Ви бъдат начислени работни или материални разходи. В такъв случай Ви молим за да се свържете с нас незабавно. Ще имаме нужда от фактурата или от касовия бон за покупката на устройството. Частите, които се износват (уплътнения, мембрани и т.н.) и дефектите, възникнали в резултат на неправилна употреба или форсмажорни обстоятелства, са изключени от гаранцията.

СЕ-Декларация за съответствие

Според Директиви на ЕО за Машини 2006/42 /ЕО, Приложение II, № 1А.
Ние

MESTO Шпиценфабрик Ернст Щокбургер ООД,
Лудвигсбургер Щрасе 71
D-71691 Фрайберг

декларираме на своя отговорност, че пръскачките от сериите 3278, 3237, от фабричен номер 1201 или 12А, в доставения си вид, изпълняват всички приложими наредби на Директива 2006/42/ЕО.

Освен това, изпълняват Директива 97/23 / ЕС за съоръжения под налягане. Господин Ролф Крюгер е упълномощен да изготви техническите документи.

Фрайберг, 15.6.2014 г.

Бернд Щокбургер
- Управител —
Подпис: нечетлив

0715. Оригинални инструкции за употреба 6393365.